

Modulift 70 - Bruksanvisning

Modulift Spreader er modulbasert, og hver løftetravers består av ett par med endeenheter og stabilisatorledd, samt seksjoner som kan settes sammen slik at en kan få forskjellige lengder. Denne Moduliften har en total lengde som kan variere fra 1 to til 12 meter i intervaller på 0.5 meter.

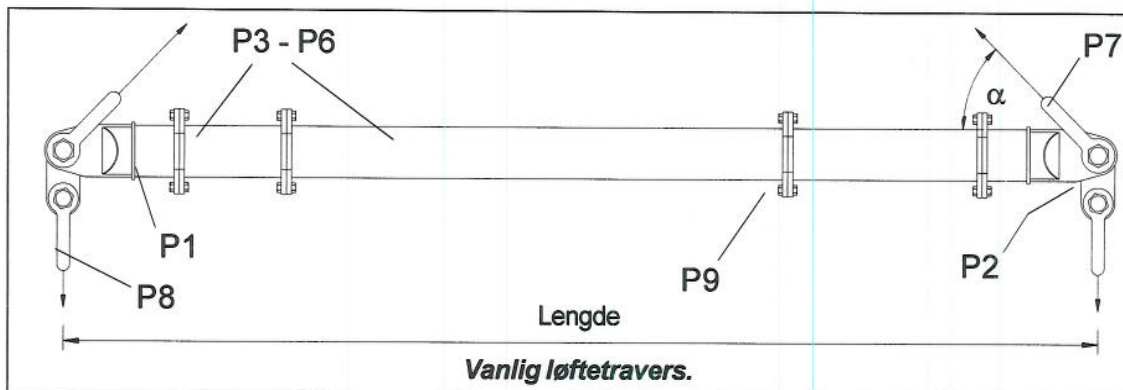

TABELL 1: Komponentliste.

DELEREF.:	BESKRIVELSE	VEKT/ELEMENT
P1	ENDEENHET	56 KG
P2	STABILISATORLEDD	17 KG
P3	4-METERSSEKSJON	240 KG
P4	2-METERSSEKSJON	136 KG
P5	1-METERSSEKSJON	85 KG
P6	0.5-METERSSEKSJON	61 KG
P7	55t SJAKKEL	38 KG
P8	35t SJAKKEL	19 KG
P9	M20x65 HT-BOLTER, MUTTERE & SKIVER	-

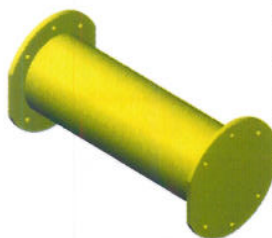

SEKSJON



STABILISATORLEDD



ENDEENHET DELENHET

Liten sjakk

Modulift 70 - Bomspesifikasjon.

- Nominell kapasitet på 70 tonn med 7 meters lengde. Se belastningstabell for arbeidsbelastningsbegrensninger for lengder over 7 meter.
- Grunnstroppvinkel, α , 45 grader eller mer.
- Endeenhetene og stabilisatorleddene har en nominell kapasitet på 35 tonn (70 tonn total kapasitet).
- **Strammemoment for bolter: 150Nm. Fastnøkkelstørrelse: 30 mm.**



ADVARSEL!

- Personell som bruker dette systemet må ha fått tilstrekkelig opplæring, være kompetente og forstå prosedyrene for sikker bruk av løftestropper.
- Bruken av Modulift-utstyr må være i henhold til prosedyrene som er beskrevet i "Lifting Operations and Lifting Equipment Regulations 1998" (LOLER) [Forskrifter for løfteoperasjoner og løfteutstyr 1998 (LOLER)].
- **GÅ ALDRI UTOVER OPPGITT ARBEIDSBELASTNINGSGRENSE – ETTERFØLG ARBEIDSBELASTNINGSGRENSENE I TABELL 2 FOR DEN SPESIFISKE LØFTESTROPPVINKELN SOM BRUKES.**
- **LØFTESTROPPLANGDEN ER AVGJØRENDE FOR AT LØFTETRAVERSEN SKAL VÆRE TRYGG Å BRUKE – ETTERFØLG DET SOM STÅR I TABELL 2.**
- Pass på at stabilisatorleddene henger ned og at de små sjaklene er koblet til det nedre hullet på stabilisatorleddet.

Modulift 70 -

TABELL 2: Belastning/lengde.

45° BSA			Anbefalt konfigurasjon, EU – Endeenhet (0.5m)				60° BSA				
Lengde /m	Arbbelestn. /t	Min. stropplengde / m					Lengde /m	Arbbelestn. /t	Min. stropplengde / m		
1	70	0.7	EU	EU			1	70	1.0		
1.5	70	1.1	EU	0.5	EU		1.5	70	1.5		
2	70	1.5	EU	1	EU		2	70	2.0		
2.5	70	1.8	EU	1	0.5	EU	2.5	70	2.5		
3	70	2.2	EU	2	EU		3	70	3.0		
3.5	70	2.5	EU	2	0.5	EU	3.5	70	3.5		
4	70	2.9	EU	2	1	EU	4	70	4.0		
4.5	70	3.2	EU	0.5	2	1	EU	4.5	70	4.5	
5	70	3.6	EU	4	EU		5	70	5.0		
5.5	70	3.9	EU	4	0.5	EU	5.5	70	5.5		
6	70	4.3	EU	4	1	EU	6	70	6.0		
6.5	70	4.6	EU	0.5	4	1	EU	6.5	70	6.5	
7	70	5.0	EU	4	2	EU	7	70	7.0		
7.5	67	5.3	EU	0.5	4	2	EU	7.5	70	7.5	
8	58	5.7	EU	1	4	2	EU	8	70	8.0	
8.5	51	6.0	EU	0.5	1	4	2	EU	8.5	70	8.5
9	44	6.4	EU	4	4	EU		9	70	9.0	
9.5	39	6.8	EU	4	4	0.5	EU	9.5	68	9.5	
10	34	7.1	EU	4	4	1	EU	10	59	10.0	
10.5	30	7.5	EU	1	4	4	0.5	EU	10.5	52	10.5
11	27	7.8	EU	2	4	4	EU	11	47	11.0	
11.5	25	8.2	EU	2	4	4	0.5	EU	11.5	43	11.5
12	22	8.5	EU	2	4	4	1	EU	12	38	12.0

BSA = GRUNNLØFTESTROPPVINKEL (BASE SLING ANGLE), α

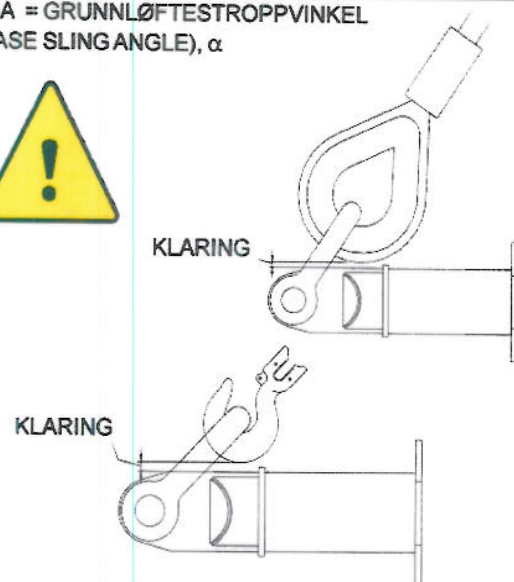

Operatøren må sikre at det er klaring mellom endefestet for løftestroppen og endeenheten (som vist).

- Maks. antall seksjoner som er tillatt for løftetraversen: 5
- Monter lengre seksjoner langs midten av løftetraversen
- Løftestroppvinkelen er avgjørende for at løftetraversen skal være sikker å bruke

Anbefalte toppløftestropp typer er; vaiere med myke øyne og kjettinger med små endefester.

Det finnes andre typer, men ikke alle passer på grunn av størrelsen på endefestet, spesielt kjettingkroker med stor kapasitet og hylseøyne.

Merknad: Ved å øke løftestroppvinkelen kan du oppnå større klaring.

Ta kontakt med Modulift-leverandøren hvis du er i tvil.

MONTERINGSANVISNING

1. Sjekk ID-platene for hver Modulift-komponent slik at du er sikker på at det blir brukt riktig størrelse.
2. Legg ut seksjonene og endeenhetene i den rekkefølgen de skal monteres (se tabell 2). Legg disse flatt, slik at de ikke ruller.
3. Sjekk at alle flenseparene ikke har antydninger til sand, skitt eller lignende før delene monteres.
4. Sett sammen komponentene ved hjelp av boltene, mutterne og skivene som følger med. Stram til boltene med det momentet som er oppgitt på motsatt side.
5. Plasser stabilisatorleddet inne i klemmen på en endeenhet og pass på at det største hullet på stabilisatorleddet er på linje med hullet på endeenheten.
6. Plasser en toppløftestropp på selve toppsjakkelen og fest klemmen for toppsjakkelen over klemmen for endeenheten.
7. Før den øvre sjakkelpinnen gjennom sjakkelen, klemmen på endeenheten og stabilisatorleddet, og gjenta for den andre enden på løftetraversbjelken.
8. Fest de løse endene av toppløftestroppene til krankroken.
9. Fest de nedre løftestroppene og sjaklene til de nedre hullene på stabilisatorleddene og fest dem til lasten som skal løftes.
10. Den monterte løftetraversbjelken og løfteriggen må sjekkes grundig av kompetent personell før bruk.